

## HOW TO ATTACH BINDING Sport style

### AJUSTAGE DU HARNAIS Modèle sport

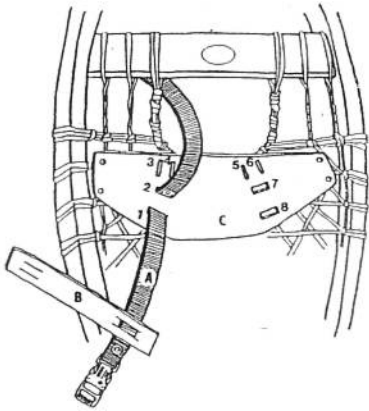

- 1- Place part C in reverse position under the toe hole of the snowshoe. This means, the underside of the eyelets will be facing the user. With a leather binding the rough side will be visible. Be sure that strap A is also in a reverse position, meaning the writing on the buckle is visible.
- 2- Pass strap A in part B and through slots 1 and 2 as shown. Let approximately 5 inches or 12 centimetres between slot 1 and the end of buckle.

- 1- Placez la partie C à l'envers sous la porte de la raquette c'est-à-dire, le dessous des œuillets face à vous, pour les harnais de cuir vous verrez le côté rugueux. Assurez-vous que la courroie A soit aussi à l'envers, c'est-à-dire, vous devez voir les écritures sur la boucle.
- 2- Passez la courroie A dans la partie B et enfitez dans les ouvertures 1 et 2, tel que illustré. Laissez approximativement 5 pouces ou 12 centimètres entre l'ouverture 1 et la fin de la boucle.

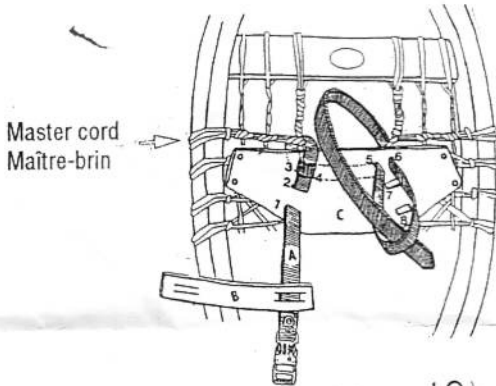

- 3- Pass through the toe hole and turn around the master cord and go up by slot 3. Pass through slot 4 under the binding to slot 5. Make a loop and pass the strap through slot 6, turn around the master cord and go through the loop and tighten. Terminate by going through slot 7 and 8 (See drawing).

- 3- Passez ensuite dans la porte de la raquette et faites le tour du maître-brin et remontez par l'ouverture 3. Continuez par l'ouverture 4 sous le harnais et remontez par l'ouverture 5. Faites une loupe et enfitez la courroie par l'ouverture 6, faites le tour du maître-brin, passez dans la loupe et serrez le tout. Terminez par l'ouverture 7 et 8. (Voir dessin).

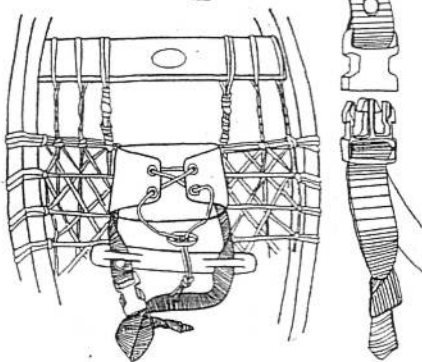

- 4- Repass strap A in part B and through the side release buckle as shown. Complete by tying a knot at the end of strap A.

- 4- Repassez la courroie A dans la partie B et enfitez dans la boucle à relâchement de côté, tel que illustré. Complétez par un noeud à la fin de la courroie A.

**NOTE:** the above mentioned instructions are for adjusting the binding on the left foot. Start on the opposite side to adjust the binding for the right foot.

**N.B.:** les instructions ci-haut mentionnées sont pour l'ajustage du harnais pour le pied gauche. Pour l'ajustage du harnais pour le pied droit, commencez du côté opposé. Les raquettes n'ont pas de pied gauche ou droit, le côté est déterminé par les boucles du harnais, lesquelles sont toujours portées à l'extérieur du pied.

#### DIRECTION FOR USE

Be sure that the strap B is up on the foot. These bindings have a side release buckle system and also an attachment for the top of the foot with eyelets, lace and bow cordlock. When using the side release buckle system, it is recommended to loosen the nylon strap before locking the two parts of the buckle and then tighten the strap on the boot. We also suggest making a knot at the end of the lace to avoid losing the bow cordlock.

#### INSTRUCTIONS D'UTILISATION

Assurez-vous que la partie B soit sur le dessus du pied.

Ces modèles de harnais possèdent des boucles à relâchement de côté, ainsi qu'un système de blocage du lacet pour la fermeture sur le pied. Lors de l'utilisation du système de boucle à relâchement de côté, nous recommandons de glisser la boucle vers l'arrière de la courroie pour faciliter l'enclenchement et par la suite serrer la courroie sur la botte. Nous recommandons aussi de faire un noeud avec les bouts du lacet pour éviter de perdre le système de blocage.

